

Руководство по эксплуатации

Пржектор светодиодный промышленный СДП-01-Д

с датчиком движения торгового знака «ЕТР»



1. Назначение и основные сведения.

Светодиодные прожекторы промышленного использования предназначены для работы в сети переменного тока с номинальным напряжением 230 В (допустимый диапазон входного напряжения 220-240 В) и частотой 50 Гц.

Светодиодные прожекторы СДП-01-Д применяются для общего освещения общественных и административных зданий и сооружений, для архитектурной подсветки, экспозиционного освещения, освещения спортивных площадок и залов.

Возможно использование прожекторов для общего освещения производственных помещений с искусственно регулируемыи климатическими условиями. Подходит для использования вне помещений. Диапазон рабочей температуры –30 °С +40 °С.

2. Основные технические характеристики.

Мощность, Вт	10	20	30
Цветовая температура, К	6500		
Индекс цветопередачи, Ra	>70		
Угол рассеивания	100°		
Коэффициент мощности	>0.9		
Степень защиты прожектора/датчика движения	IP65/IP44		
Класс защиты от поражения электрическим током	I		
Цикл переключений	>15000		
Срок службы, ч	30000		
Размеры, мм	165*120*55	142*185*55	220*185*55
Материал корпуса прожектора/датчика движения	алюминий/пластик		
Материал защитного экрана	стекло		
Цвет	черный		
Световой поток, лм	850	1700	2550
Масса с датчиком движения, г	298	395	617
Угол охвата зоны чувствительности сенсора датчика движения, градус	120		
Высота места установки прожектора с датчиком движения, м	1,8-2,5		
Регулировка чувствительности к времени суток «день-ночь», «LUX»	Есть		
Диапазон регулировки чувствительности к времени суток «день-ночь» (к внешней освещенности), Лк	3-2000		
Регулировка временного интервала освещения, «TIME»	Есть		
Минимальный временной интервал освещения, с	10 ± 3		
Максимальный временной интервал освещения, мин	8 ± 2		
Регулировка чувствительности датчика движения (радиуса зоны чувствительности), «SENS»	Есть		
Радиус зоны чувствительности, м	10		

3. Комплектность.

В комплект поставки входит: Прожектор в сборе – 1 шт.; руководство по эксплуатации – 1 шт., упаковка – 1шт.

4. Требования безопасности.

Подключение светодиодного прожектора должно выполняться квалифицированным персоналом (электриком). Все работы по монтажу и обслуживанию прожекторов должны производиться только при отключенной сети питания. Монтаж прожектора производят в местах, где отсутствует химически агрессивная среда, горючие и легковоспламеняющиеся предметы и поверхности. При подключении прожектора к питающей сети, необходимо использовать клеммные соединения и монтажные коробки с соответствующей степенью защиты (в соответствии с местом установки). Не допускается использовать прожектор с повреждением кабеля питания, его изоляции. Кабель прожектора не может быть заменен; если он поврежден, то прожектор должен быть утилизирован. При обнаружении повреждения корпуса, обесточить его, во избежание поражения электрическим током, произвести демонтаж, а после чего утилизировать его согласно пункту об утилизации данного руководства. В случае повреждения защитного экрана (стекло) прожектора, необходимо обесточить его, во избежание поражения электрическим током, произвести демонтаж прожектора. После этого нужно обратиться в сервисный центр импортера, либо в ремонтную организацию, уполномоченную импортером, для замены поврежденного защитного экрана. Замена поврежденного защитного экрана производится на аналогичный, соответствующий размерам, материалу изготовления (стекло) указанным в спецификации на обороте данного руководства по эксплуатации. При выходе из строя прожектора после истечения гарантийного срока, утилизировать его согласно пункту об утилизации настоящего руководства.

5. Подготовка к установке, установка, техническое обслуживание.

Смотрите инструкцию по монтажу и установке прожектора светодиодного СДП-01-Д с датчиком движения на следующей странице.

6. Сведения об утилизации.

Светодиодные прожекторы не содержат дорогостоящих или токсичных материалов и комплектующих деталей, требующих специальной утилизации. Изделие необходимо утилизировать согласно требованиям законодательства территории реализации.

7. Условия транспортирования и хранения.

Транспортирование изделий допускается любым видом крытого транспорта в упаковке изготовителя, обеспечивающим предохранение упакованных изделий от механических повреждений, загрязнения и попадания влаги.

Хранение осуществляется только в упаковке изготовителя в помещениях с естественной вентиляцией при температуре от -25 до +50 °С и относительной влажности не более 70%.

Срок хранения: 10 лет.

8. Гарантийные обязательства.

При соблюдении потребителем правил установки, эксплуатации и хранения, изготовитель гарантирует работу прожекторов в течение 12 месяцев со дня продажи.

За неправильную транспортировку, хранение, монтаж и эксплуатацию прожекторов, предприятие-изготовитель (импортер) ответственности не несет.

Необходимые условия для предоставления гарантии на прожектора СДП-01-Д.

– Замена подлежит неработающий прожектор при отсутствии видимых механических повреждений.

– Замена прожектора осуществляется при предъявлении правильно заполненного гарантийного талона (с указанием наименования изделия, даты продажи, штампа магазина) и кассового чека организации, в которой был приобретен прожектор.

Гарантийные обязательства не распространяются на светодиодные прожекторы, если падение (уменьшение) светового потока составляет менее 10% от номинального (заявленного производителем).

Изготовитель: Ningbo OUTLUX Electrical Co., LTD, No. 1 Hetou Rd. Hengxi Ind., Ningbo, China.

Made in China. Изготовлено в Китае.

Импортер: ООО «ЭлектроТехИмпорт», 223060, Республика Беларусь, Минская обл., Минский р-н, Новодворский с/с, 18, пом. 17.

Дата изготовления указана на изделии.

Гарантийный талон

Наименование изделия _____

Штамп магазина и его адрес _____

Дата продажи «__» _____ 20__ г.



ИНСТРУКЦИЯ ПО МОНТАЖУ И УСТАНОВКЕ ПРОЖЕКТОРА СВЕТОДИОДНОГО ПРОМЫШЛЕННОГО СДП-01-Д С ДАТЧИКОМ ДВИЖЕНИЯ ТОРГОВОГО ЗНАКА «ЕТР».

1. Распакуйте прожектор, убедитесь в его целостности и отсутствии механических повреждений. Каждый пункт данной инструкции соответствует своему рисунку.

2. Обесточьте место подключения прожектора. Прожектор оснащен П-образным кронштейном, с возможностью регулировки угла наклона. Открутите П-образный кронштейн от корпуса прожектора. Датчик движения поставляется подключенным к прожектору и не требует дополнительных подключений. Датчик движения предоставляет широкие возможности регулирования угла: помимо вращения влево/вправо (за счет поворотной штанги) датчик движения может вращаться вверх/вниз.

3. Используя П-образный кронштейн произведите разметку места установки, при необходимости просверлите отверстия, используйте подходящие под вашу поверхность установки крепежные элементы (саморезы или дюбель-гвозди). Крепежные элементы приобретаются отдельно.

4. Закрепите П-образный кронштейн на опорную поверхность крепежными элементами.

5. Закрепите к П-образному кронштейну прожектор. Подключите кабель питания прожектора к линии питания 230 В переменного напряжения. Строго соблюдайте подключение проводников L - фаза, N - ноль, G (PE) – земля. Для подключения изделия рекомендуется использовать провода с сечением жил не менее 1мм². Обязательно подключайте провод G (PE) – земля прожектора к линии заземления кабеля питания. При невыполнении данного требования, датчик движения может работать со сбоями и ложными срабатываниями.

6. Перед подключением изделия необходимо выставить регулировки датчика в следующие положения:
– чувствительность к времени суток «LUX» («день-ночь» чувствительность к внешней освещенности) необходимо выставить – на максимум ☀️,

– временной интервал освещения «TIME» – на минимум «-»,
– чувствительность датчика движения «SENS» (радиус зоны чувствительности) – на максимум «+».

7. Подайте питание на прожектор (включите линию питания на которой установлен прожектор).

8. Отрегулируйте положение прожектора и произведите настройку датчика движения.

Конструкция датчика позволяет вращать его относительно места крепления, что дает возможность установить наиболее оптимальное его положение в соответствии с диаграммой направленности зоны чувствительности сенсора.

Регулировку чувствительности к времени суток «LUX» («день-ночь» чувствительности к внешней освещенности) необходимо выставить в соответствии с вашими потребностями. Датчик может быть настроен как на срабатывание только в темное время суток («☀️»), так и на срабатывание при определенном уровне освещенности. Установка регулятора в положение максимум («☀️») обеспечивает срабатывание датчика при любой освещенности.

Регулировку временного интервала «TIME» освещения необходимо выставить в соответствии с необходимым вам временем задержки перед автоматическим отключением прожектора, которое будет происходить при отсутствии движения.

Регулировку чувствительности датчика движения «SENS» необходимо выставить в соответствии с необходимым Вам радиусом зоны чувствительности. Положение регулятора «-» соответствует минимальному радиусу, положение «+» - максимальному.

Проверьте срабатывание датчика после установки нужных настроек, при необходимости отрегулируйте их снова, на этом настройка закончена.

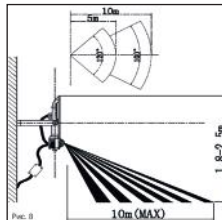
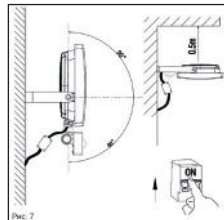
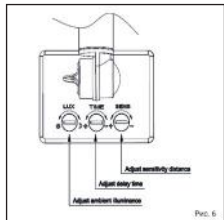
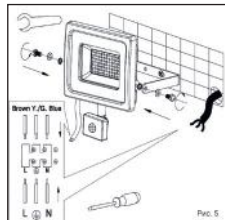
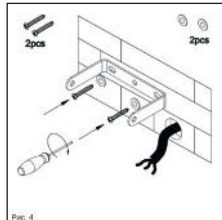
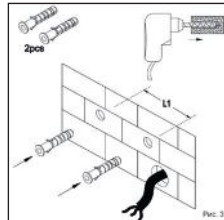
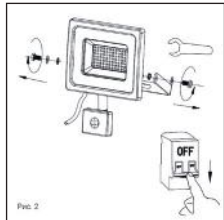
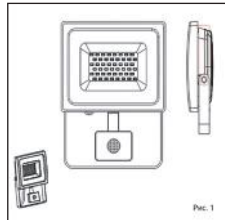

Спецификации защитных экранов промышленных светодиодных прожекторов торгового знака «ЕТР» (размеры указаны в мм)

10 Вт/ 10 W

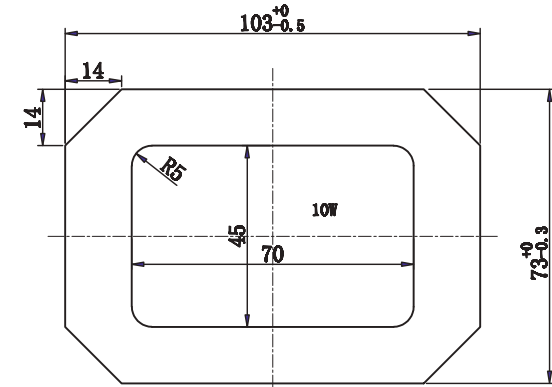

20 Вт/ 20 W

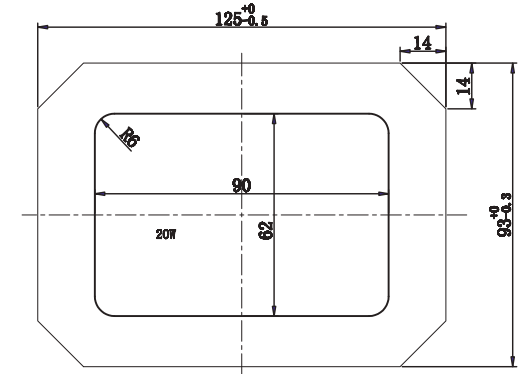

30 Вт/ 30 W

